

# Przyłbica do spawania laserowego L-30

Z regulowanym stopniem zaciemnienia



Przyłbica do spawania laserowego L-30

## Branża przemysłowa

- Spawanie laserowe - ręczne

### Nowa definicja bezpieczeństwa laserowego

Doświadcz precyzji i ochrony dzięki zaawansowanej przenośnej przyłbicy do spawania laserowego L-30. Wyposażona w filtr i obudowę z certyfikatem EN 207, zapewnia niezawodną ochronę przed promieniowaniem laserowym o dużej intensywności. Dzięki pięciu regulowanym poziomom zaciemnienia (2,5–5) i dużemu obszarowi widzenia o wymiarach 100 x 60 mm (3,94 x 2,36 cala) uzyskasz wyraźną i komfortową widoczność podczas wykonywania każdego zadania.

Lekka przednia powłoka z włókna węglowego zapewnia całodzienny komfort i bezkompromisowe bezpieczeństwo, a intuicyjny interfejs cyfrowy pozwala na szybką i łatwą regulację poziomu zaciemnienia. Ta przyłbica została zaprojektowana do pracy z dużą precyzją w trudnych warunkach i wyznacza nowe standardy w ochronie przy spawaniu laserowym.

- Pełna certyfikacja EN 207 dla filtra optycznego i obudowy
- Trwała ochrona przed laserem
- 5-stopniowa regulacja zaciemnienia
- Przednia obudowa z włókna węglowego
- Uchwyt filtra z włókna węglowego
- Wielopunktowa regulacja nagłowia
- Dostosowanie do długości fali 900–1100 nm

Odwiedź [esab.com](http://esab.com), aby uzyskać więcej informacji.



Filtr laserowy L-30



Przyłbica do spawania laserowego L-30

# Przyłbica do spawania laserowego L-30

Dane techniczne	
Obszar widzenia	100 x 60 mm (3,93 x 2,36 cala)
Stopień zaciemnienia filtra	Regulowane: DIN 2,5 (VLT 25%); 3 (VLT 15%); 3,5 (VLT 10%); 4 (VLT 5%); 5 (VLT 2%)
Zasilanie	Ogniwo słoneczne, wymienna bateria (1*CR2032, litowa). Alarmy w przypadku niskiego poziomu naładowania baterii.
Certyfikacja - FILTR	EN ISO 16321 ESAB W2.5/3/3.5/4/5 V2; EN 207 900-1080 D LB7 IR LB8 CE AS/NZS ESAB W2.5/3/3.5/4/5 S 900-1080 OD7 C5 PS3 ISO 19818-1 ESAB
Certyfikacja – OBUDOWA	EN ISO 16321 ESAB W15 EN 207 900-1100nm D LB7 IR LB8 CE ESAB AS/NZS 1337.1 B 1000-1100 OD7 C5 PS3 ISO 19818-1 ESAB E
Gwarancja	2 lata
Masa	648 g (1,4 lbs)

Dane do zamówienia	
Przyłbica do spawania laserowego L-30	0700700100

Dostawa zawiera: Przyłbica do spawania laserowego L-30; 2 wymienne szybki zewnętrzne; torba do przechowywania

Części eksploatacyjne i zapasowe		
1	Zewnętrzna szybka ochronna L-30	0700700102
2	Wewnętrzna szybka ochronna L-30	0700700103
3	Nagłowie L-30	0700700101
	Szybka korekcyjna +1,0 dioptrii	0700500961
	Szybka korekcyjna +1,5 dioptrii	0700500962
	Szybka korekcyjna +2,0 dioptrii	0700500963
	Szybka korekcyjna +2,5 dioptrii	0700500964

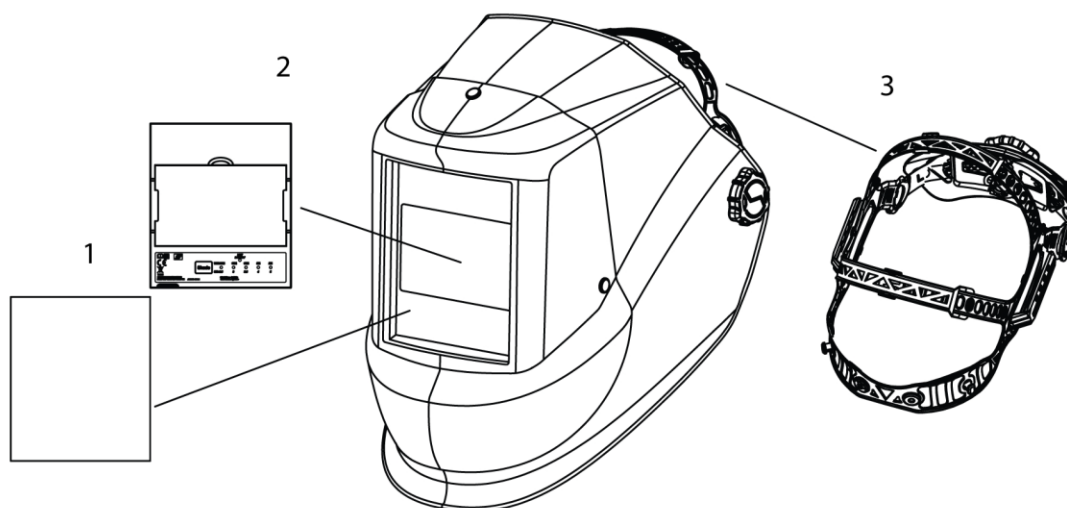

ESAB / [esab.com](http://esab.com)

